

液体スティック充填包装機

MODEL TM60-ZB

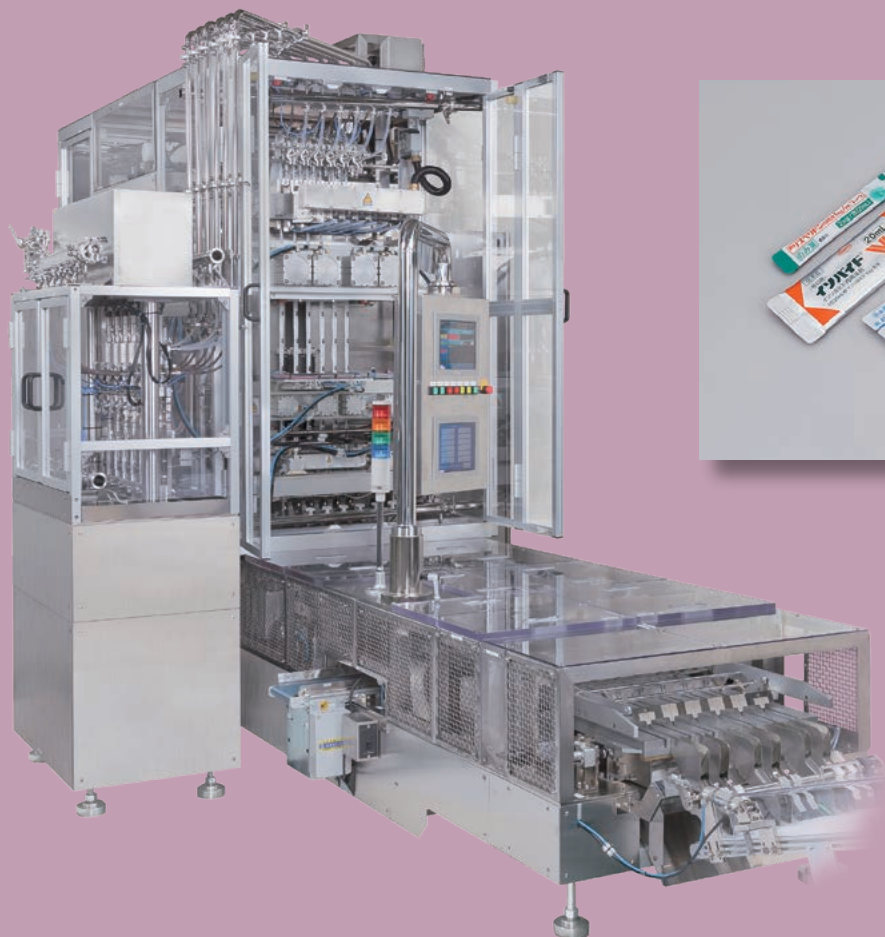

- 東陽独自の開発技術を多彩に盛り込んだ液体・粘体用スティック包装機をご案内いたします。
- 高生産能力、高稼働率、高充填精度で大きな信頼を得ています。
- 医薬液剤、ゼリー食品、ヨーグルトなど幅広い液体・粘体製品の高付加価値スティック包装が可能です。
- 二段式横シール機構と製品に適した充填ノズルにより液噛みのない高いシール強度が得られます。
- 易開封性と飲み易さを兼ね備えた最適なスティック包装意匠をご提案いたします。
- スティック充填機用に特化した CIP/SIP 洗浄滅菌システムをご提案できます。
- 各種充填ポンプ、特殊 R カッター、I ノッチ・ミシン目カッター、レーザー / サーマル転写など各種プリンター、ホット充填装置、液中シール機構、包材殺菌装置、クリーンブース、多連式ウェイトチェッカー、各種二次包装システムなど豊富なオプションが揃っています。

液体スティック充填包装機 MODEL TM60-ZB

仕様

スティック幅	17 mm-50 mm ご要求にて決定
スティック長	100 mm-200 mm ご要求にて決定
充填量	0.5 ml-50 ml ご要求にて決定
能力	80 包 / min. Max. / 列 × 6 列 = 480 包 / min. Max.
フィルム寸法	600 mm 幅 Max. 400 mm φ巻径 Max.
オプション	各種充填ポンプ、特殊 R カッター、I ノッチ・マシン目カッター、各種プリンター、ホット充填装置、液中シール機構、包材殺菌装置、クリーンブース、多連式ウェイトチェッカー、各種集積二次包装装置など
機械寸法	本体 W 1920 mm × L 2220 mm × H 2670 mm ポンプユニット W 720 mm × L 1350 mm × H 2605 mm
機械重量	約 2500 kg
電源	AC200V、3 相、50 / 60 Hz、30 kVA
圧空源	2000 L / min. (ANR) 0.5 MPa

機械寸法図

(単位:mm)

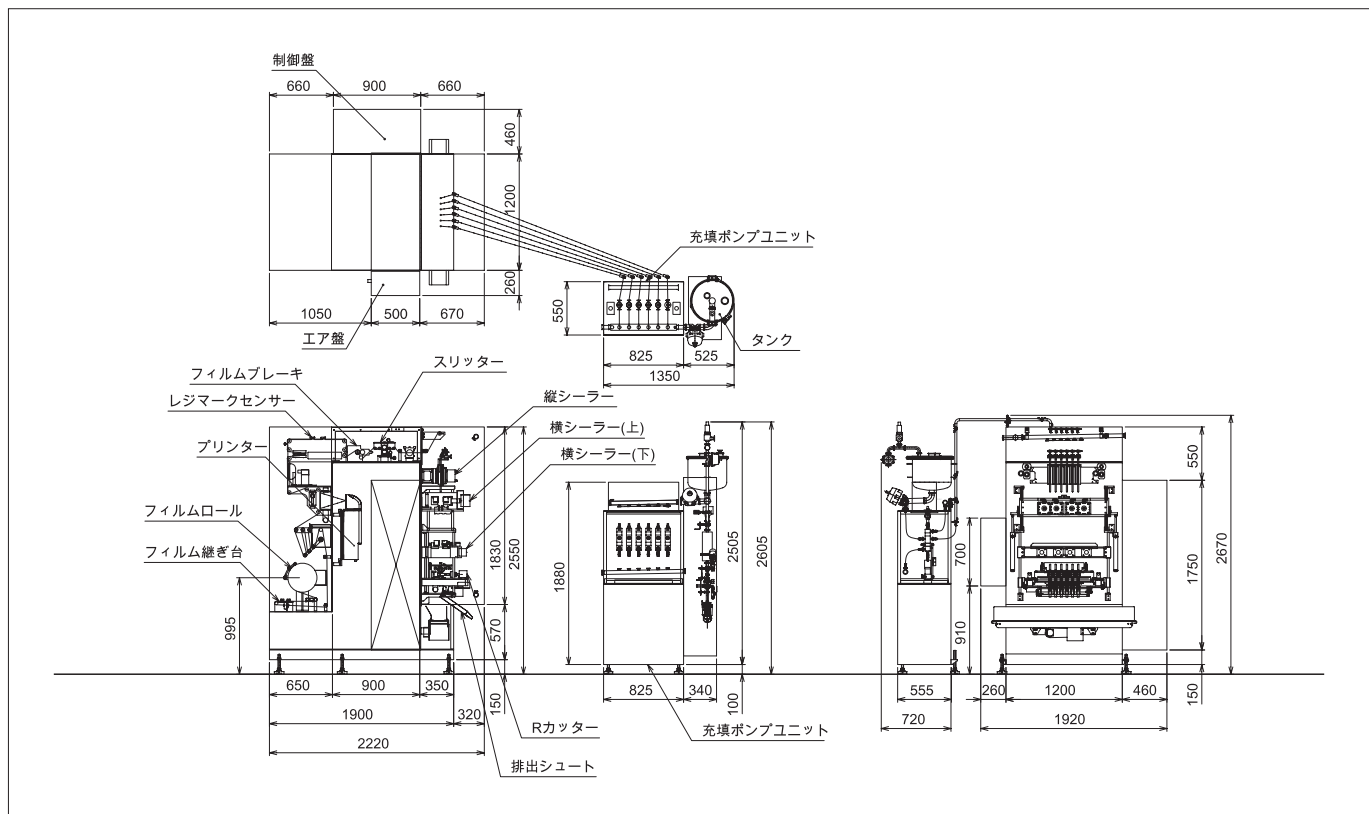

本社工場 〒463-0068 名古屋市守山区瀬古一丁目 623 番地
TEL. 052-793-1600(代) FAX. 052-794-9636
東京営業所 〒110-0015 東京都台東区東上野 4-2-3 上野パークビル 4F
TEL. 03-3843-0628 FAX. 03-3844-9373

URL : www.toyo-mc-mfg.co.jp
E-mail : info@toyo-mc-mfg.co.jp